

1000'CI-1-6LSW'fS3

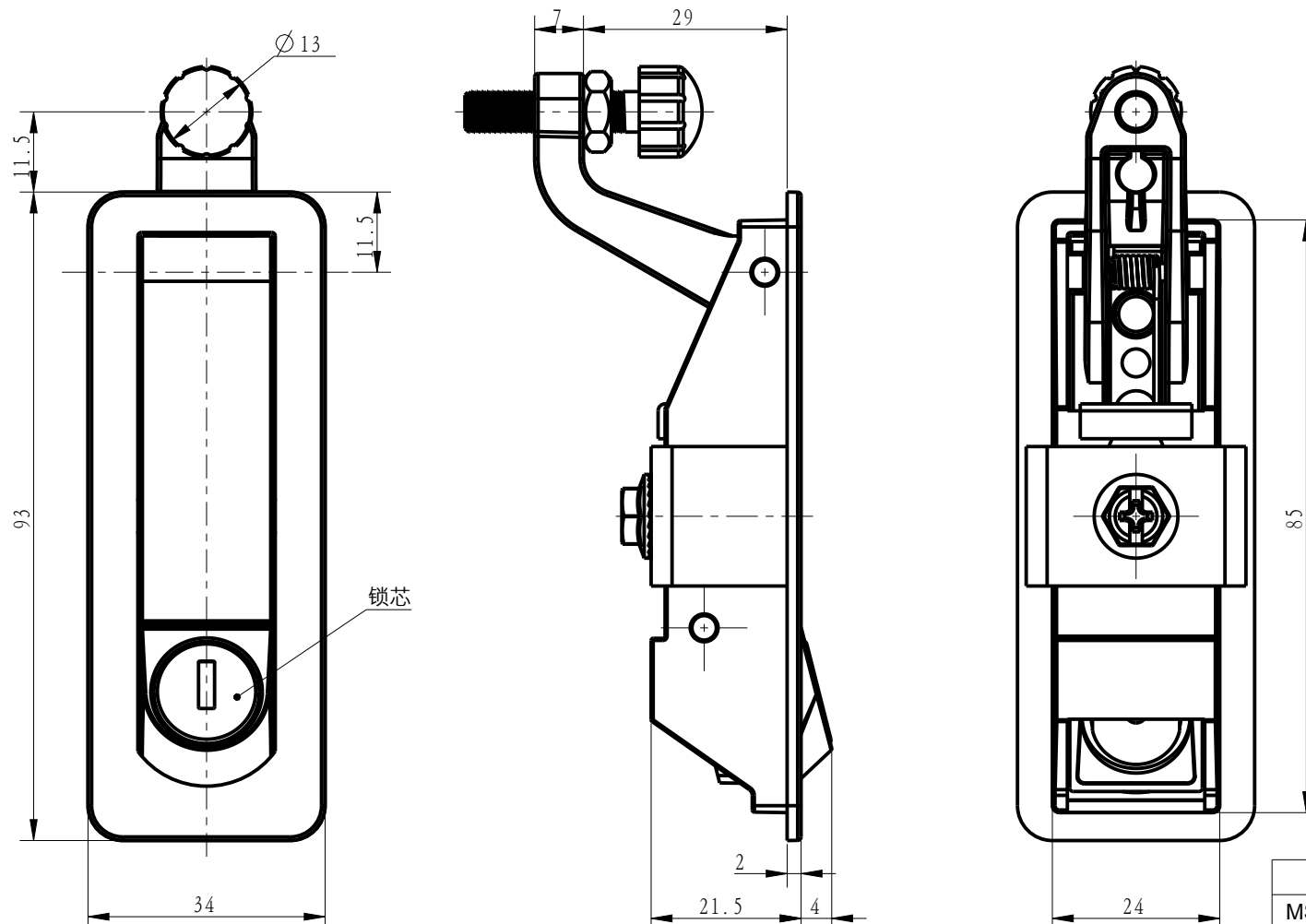

技术要求:

1. 钥匙转动无任何卡滞现象;
2. 产品表面无划伤、碰伤等不良现象;
3. 手柄灵活复位。

物料号(ERP)	型号及描述
MS719Z2A020001	MS719-1C(有锁芯)
MS719Z2A000001	MS719-1CA(无锁芯)

①				
序号 INDEX	参数 SPECIFICATION	首件检测 FAI	关键参数 CTQ	统计过程控制 SPC

未注公差系数表 (GB/T1804-2000)									
尺寸段	公差等级	第一系列 [√]	第二系列	标记 TAG	处数 COU	更改内容 ALTER FILE	变更类型 C.T	签字 SIGN	日期 DATE
0~3		±0.1	±0.2						
>3~6		±0.1	±0.3						
>6~30		±0.2	±0.5						
>30~120		±0.3	±0.8						
>120~400		±0.5	±1.2						
>400~1000		±0.8	±2						
>1000~2000		±1.2	±4						
1.孔取+公差, 轴取-公差, 长度取±公差; 2.√为适用公差系列标记; 3.未标注公差: ±1				设计 DESIGN			批准 APPROVED		
				校对 PROOF					
				审核 DAUDIT			页数 PAGE	1/1	
				标准化 S.T.D			版本号 REV		

名称 TITLE	MS719-1C平面锁		品号 MATERIAL NO.	见表	
表面积 SA (mm ²)	净重 WT (g)	比例 SCALE	图号 DWG NO.	3SJ.MS719-1C.0001	
		1.000	材料 MATERIAL	N/A	
第一视角 FIRST ANGLE PROJECTION			表面处理 FINISH	喷砂后喷漆黑色	
SJ 生久集团 SHENGJIU GROUP					